

VOLTA

www.volta.com.pl

Prestige AMDT Plus

Grade 3 Anti-Masking Dual Technology

INSTRUKCJA INSTALACJI

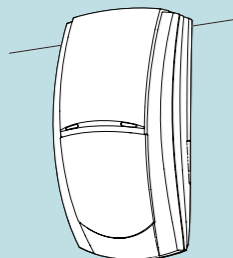

INS 317

Ask your distributor today for the Texecom full colour Product Guide.

JAKOŚĆ



MADE IN ENGLAND



Certificate Number: FM 35285

GWARANCJA

Detektor Prestige AMDT Plus został zaprojektowany do wykrywania ruchu intruza i aktywowania alarmu w centrali alarmowej. Ponieważ detektor Prestige AMQD nie jest kompletnym systemem alarmowym, a jedynie jego częścią, producent nie ponosi odpowiedzialności za ewentualne szkody wynikłe z zadziałania lub niezadziałania detektora.

Ponieważ firma Texecom systematycznie ulepsza swoje produkty, zastrzega sobie prawo do zmiany parametrów produktu bez wcześniejszego powiadomienia. Wszystkie podane parametry mierzone były w temperaturze 20°C.

© 2006 Texecom Ltd. Document Ref: PAMDT+/EU/1.0
The Prestige AMDT Plus is protected by UK & International Registered Designs.
Registered Design No's: 3004997, 3004260 & 3004261. Prestige is a Trademark of Texecom Ltd.

DEKLARACJA ZGODNOŚCI

This declaration is valid for the following product:

Device Type: Dual Technology
Detector - DTD007-x
Product Name: Prestige DT/AMDT Plus
Equipment Classification: Short Range Device, Class 2
Notified Body Number: 0891

This is to confirm that this product meets all essential protection requirements relating to:

R&TTE Directive: 1999/05/EC

The assessment of this product has been based on the following standards:
EN 55022 : 1998 Emission Standard for Information Technology Equipment.
EN 50130-4 : 1996 Immunity Standard for Fire Intruder & Social Alarm Systems.
BS EN 60950-1 : 2002 Low Voltage Devices - Electrical Safety
ETSI EN 300 440-1 : 2001 Radio standard for short range devices (1GHz - 40GHz)
ETSI EN 301 489-3 : 2002 EMC standard for short range devices (9kHz - 40GHz)

On behalf of the manufacturer:

Texecom Ltd., 559 Wilbraham Road, Manchester, M21 0AE

This declaration is submitted by:

R J Austen

R J Austen, Managing Director
9th May 2006

1 WPROWADZENIE

Prestige AMDT Plus jest dualnym detektorem ruchu spełniającym założenia stopnia 3, wyposażonym w system antymaskingu.

Wykrywanie sabotażu (Tamper oderwania od ściany), automatyczne wykrywanie awarii i obecność wyjścia parametrycznego TEOL zapewniają zgodność z normą EN 50131-2-4

Parametry techniczne:

- 15m zasięg detekcji PIR oraz mikrofalowej
- aktywny antymasking IR
- Wyjście sygnalizacyjne TEOL
- Cyfrowa technologia mikroprocesorowa
- Zabezpieczenie antysabotażowe (otwarcie obudowy, oderwanie ze ściany)
- Funkcja zdalnego auto-testu

4 POLA DETEKCJI

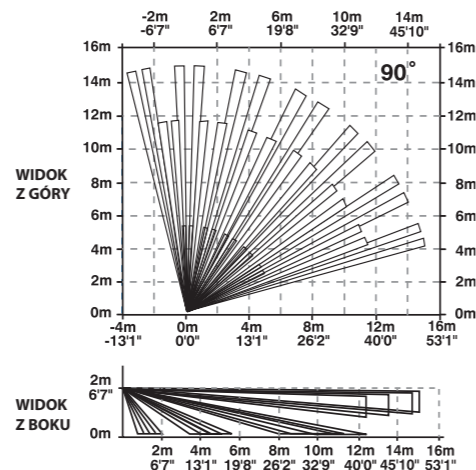

7 WYJŚCIE SYGNALIZACYJNE T-EOL

Detektor Prestige AMDT Plus posiada wyjście parametryczne TEOL. Informacje o wystąpieniu alarmu, sabotażu, awarii lub zamaskowania są przekazywane za pomocą jednej pary przewodów. Oporniki potrzebne do pracy z systemem TEOL montuje się w detektorze w postaci modułu w technologii T-EOL plug-on-board. Wszystkie obwody działają w trybie NC.

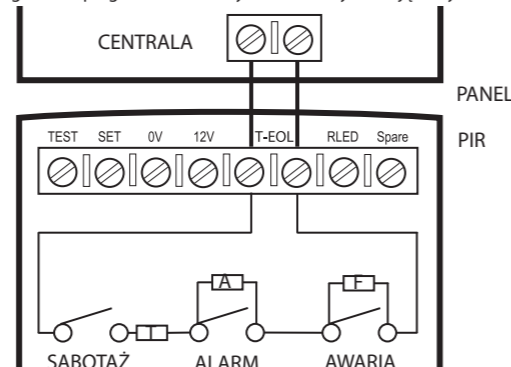

Zamaskowanie sygnalizowane jest poprzez jednoczesne otwarcie obwodów alarmu i awarii.

2 WYBÓR LOKALIZACJI DETEKTORA

Unikaj źródeł fałszywych alarmów.

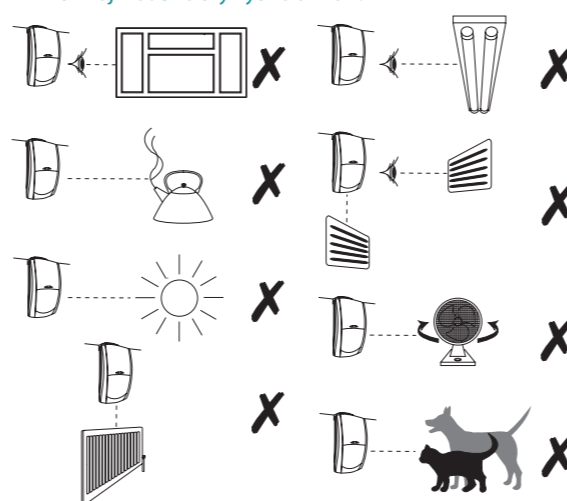

5 PRZEWODY

Nie prowadź kabli równoległe do przewodów zasilających.

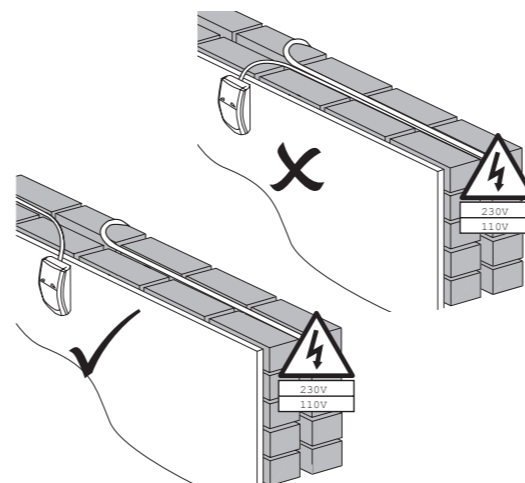

Użyj pierwszego modułu rezystorów parametrycznych (Option A) w przypadku pracy z centralami serii Premier firmy Texecom (rezystancja poszczególnych oporników jak na rysunku poniżej).

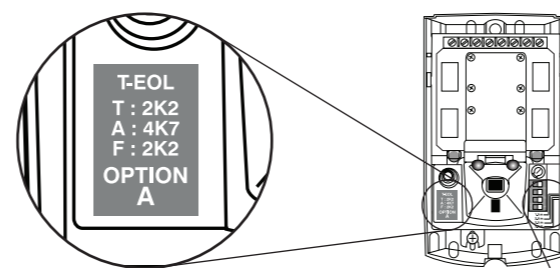

Dołączony jest również drugi moduł (Option B) z rezystorami o następujących parametrach: T:1K0, A: 1K0, F: 10K.

Oddzielnie dostępne są także inne zestawy oporników w technologii

Do użytku z następującymi wersjami oprogramowania Premier (lub wyższymi):	
Premier 24: V7	Premier 412/816: V10
Premier 48: V7	Premier 832: V3
Premier 88/168: V7	Keypads: V7
Premier 640: V7	Expanders: V7

3 MONTAŻ

Tylko do użytku wewnątrz budynku.

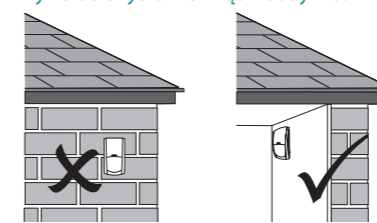

Montuj na stabilnej powierzchni

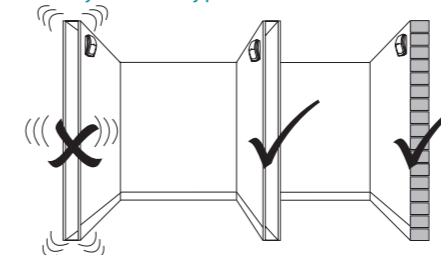

6 ZABEZPIECZENIE DETEKTORA

Aby spełnić wymagania 3. stopnia europejskiej specyfikacji technicznej TS50131-2-4 element obudowy osłaniający zabezpieczenie sabotażowe (oderwanie od ściany) musi być przymocowany do powierzchni ściany.

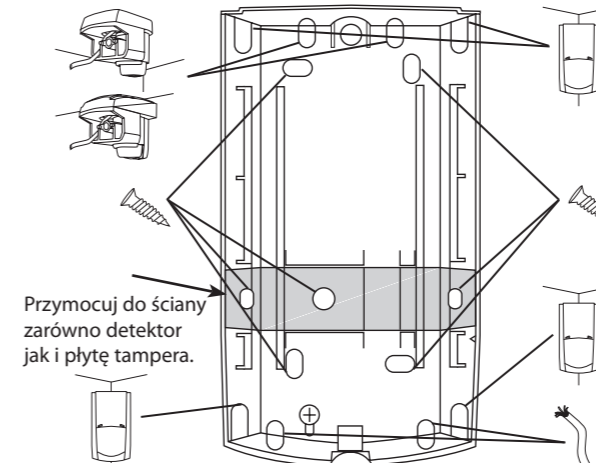

Przymocuj do ściany zarówno detektor jak i płytę tampera.

8 WYSOKOŚĆ MONTAŻU I USTAWIENIA

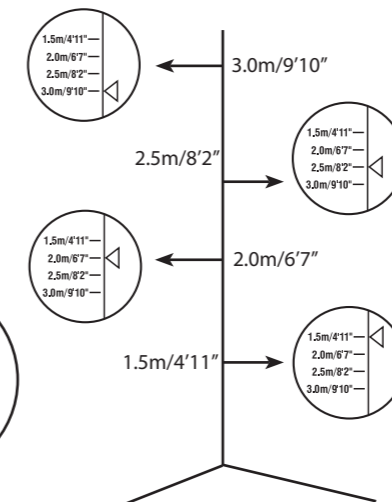

9 REGULACJA POŁA WIDZENIA DETEKTORA PRZY MONTAŻU NA WYSOKOŚCI 2M

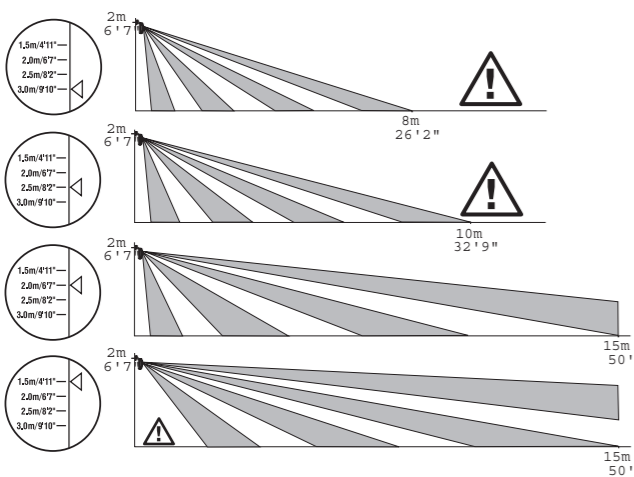

10 PODŁĄCZENIE I REGULACJA DETEKTORA

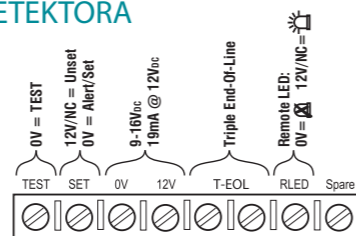

FUNKCJE WEJŚĆ:	
RLED:	12V/Brak połączenia: Diody LED pracują zgodnie z ustawieniem przełącznika SW2 0V: Diody nie pracują nawet jeśli zostały włączone za pomocą przełącznika SW2
SET:	12V/Brak połączenia: Detektor jest w trybie STAND BY/nie uzbrojony 0V: Detektor jest w trybie ALARM/uzbrojony
TEST:	12V/Brak połączenia: Normalna praca 0V: Zainicjowanie zdalnego auto-testu

11 KONFIGURACJA DETEKTORA

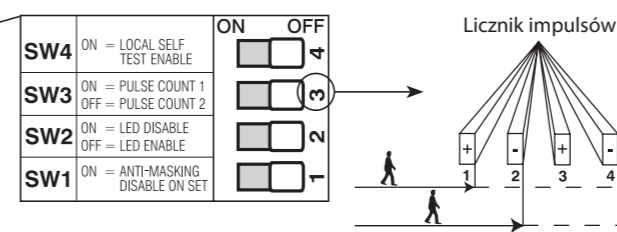
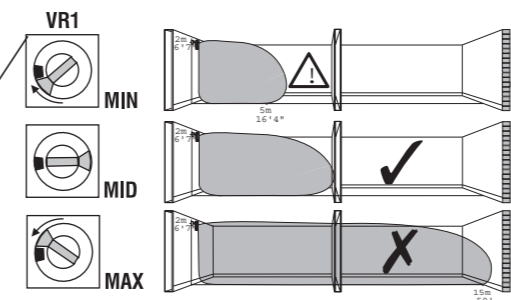
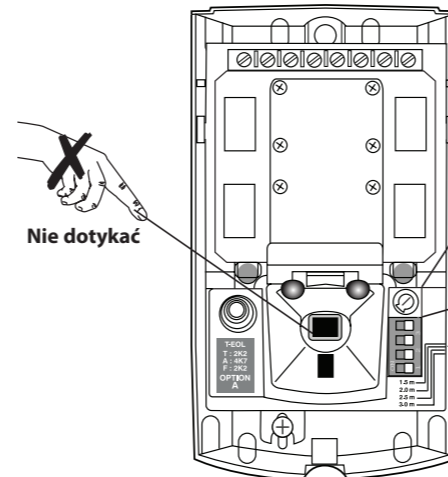

12 ANTYMASKING

- Detektor Prestige AMDT Plus został zaprojektowany tak, aby spełniał wymagania normy EN 50131-1 oraz europejskiej specyfikacji technicznej TS 50131-2-4.
- Zarówno po włączeniu do sieci, jak i po ponownym założeniu przedniej części obudowy, detektor przez chwilę będzie pracował w trybie automatycznej kalibracji, dostosowując się do warunków otoczenia w jakim został zamontowany. Proces ten sygnalizowany będzie przez sekwencyjne miganie diody.
- Należy upewnić się, że podczas procesu kalibracji w bezpośrednim otoczeniu detektora (<1m) nie znajduje się żaden obiekt, którego nie będzie tam podczas normalnej pracy detektora. Wywołać to może wystąpienie fałszywych alarmów systemu antymaskingu.
- Instalując detektor należy unikać montowania go w bezpośrednim otoczeniu (<1m) przedmiotów, które mogą pobudzić układ antymaskingu (nad drzwiami, w pobliżu zasłon).
- Zamaskowanie sygnalizowane jest poprzez jednoczesne otwarcie obwodów alarmu i awarii.
- Detektor nie powinien być wystawiony na bezpośrednie działanie promieni słonecznych

13 WYKRYWANIE AWARII

Awaria zostanie zasygnalizowana w jednym z poniższych przypadków:

- Napięcie zasilania niezgodne ze specyfikacją
- Awaria sensora PIR
- Awaria sensora mikrofalowego

Sygnalizacja awarii ustąpi gdy problem zostanie rozwiązany.

Auto-Test

Zgodnie z wymaganiami europejskiej specyfikacji technicznej TS 50131-2-4 detektor ten jest w stanie przeprowadzić Auto-Test. Wyróżniamy dwa typy Auto-Testów: lokalny i zdalny.

Auto-Test lokalny

Detektor cyklicznie wykonuje lokalny Auto-Test, aby skontrolować stan obwodu, w którym się znajduje. Funkcję tę można wyłączyć ustawiając przełącznik SW4 w pozycji OFF. Jeśli test ten nie wykryje awarii, nie pojawia się żadna sygnalizacja, jeśli jednak awaria zostanie wykryta, będzie to zasygnalizowane poprzez zapalenie się diody LED w kolorze pomarańczowym. Awaria będzie sygnalizowana do momentu, gdy zostanie przeprowadzony kolejny lokalny lub zdalny Auto-Test, który zakończy się bez wykrycia awarii.

Zdalny Auto-Test

Test ten jest inicjowany przez panel kontrolny. Jeśli test nie wykryje awarii, detektor zasygnalizuje alarm. Jeśli awaria zostanie wykryta, zostanie zasygnalizowany jako awaria. W ten sposób sygnalizowany będzie do momentu, gdy zostanie przeprowadzony kolejny lokalny lub zdalny Auto-Test, który zakończy się bez wykrycia awarii. Istnieją dedykowane do obsługi wyjścia TEST centralne, klawiatury oraz ekspandy firmy Texecom. Po więcej informacji na ten temat proszę sięgnąć do instrukcji dołączonych do tych urządzeń.

14 DIODY

Stan detektora	Diody	Kolor świecenia
Alarm:	Obie	Czerwony
Detekcja PIR:	Prawa dioda	Zielony
Detekcja mikrofalowa:	Lewa dioda	Pomarańczowy
Zamaskowanie:	Lewa dioda	Zielony (miganie)
Awaria:	Prawa dioda	Pomarańczowy (miganie)
Zamaskowanie & Detekcja mikrofalowa:	Lewa dioda	Na przemian zielony i pomarańczowy
Awaria & detekcja PIR:	Prawa dioda	Na przemian zielony i pomarańczowy

15 ZGODNOŚĆ ZE STANDARDAMI

Standard detektora:	Zgodnie z założeniami stopnia 3-go PN-EN 50131-2-2 dla klasy II
Standard systemu:	Odpowiedni do użycia zgodnie z PD6662/BS PN-EN 50131-1 (stopień 3.) dla klasy II
Kompatybilność elektromagnetyczna - odporność:	Zgodnie z normą PN-EN 50130-4.
Odporność na pole elektromagnetyczne o częstotliwości radiowej:	Brak alarmów do 10V/m przy modulacji 80MHz - 1GHz. Zgodnie z normą PN-EN 61000-4-3.
Odporność na wyładowania elektrostatyczne:	Brak alarmów do wyładowań w powietrzu do 8kV. Zgodnie z normą PN-EN 61000-4-2.
Odporność na szybkie stany przejściowe:	Brak alarmów do wyładowań do +4kV. Zgodnie z normą PN-EN 61000-4-4.
Odporność na udary:	Brak alarmów do +2kV. Zgodnie z normą PN-EN 61000-4-5.
Odporność na zakłócenia radioelektryczne przewodzone:	Brak alarmów do 10Vrms. Zgodnie z normą PN-EN 61000-4-6.
Kompatybilność elektromagnetyczna - emisja:	Zgodnie z normą PN-EN 55022 dla klasy B.
Symbol produktu:	AMDT Plus.

16 MOCOWANIE DETEKTORA NA SUFICIE*

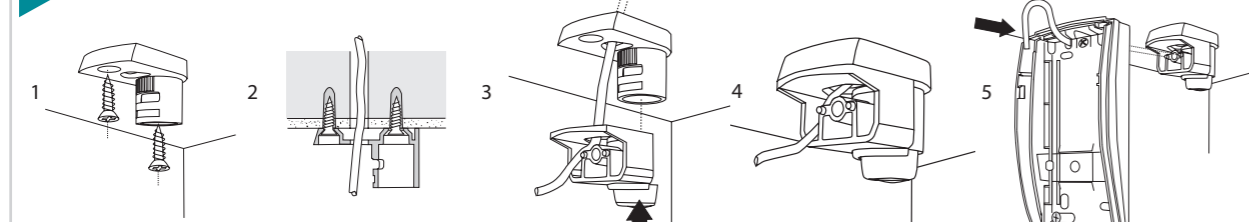

17 MOCOWANIE DETEKTORA NA ŚCIANIE*

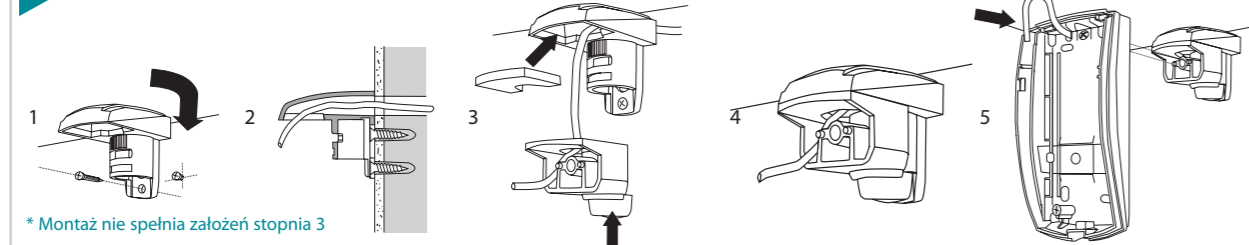

* Montaż nie spełnia założeń stopnia 3

18 DANE TECHNICZNE

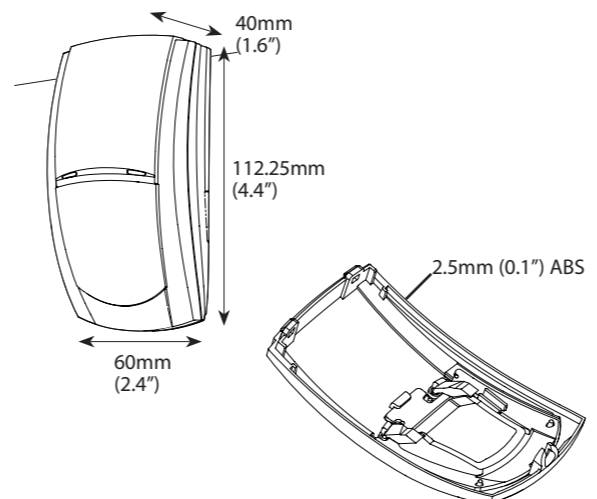

19 PARAMETRY ŚRODOWISKA

