

Prestige AMQD Plus

Grade 3 Anti-Masking Quad PIR

INSTRUCJA INSTALACJI



THANK YOU FOR VOTING TEXECOM

Ask your distributor today for the Texecom full colour Product Guide.

Texecom
www.texe.com

JAKOŚĆ



Made in England



Certificate Number: FM 35285

ZASTRZEŻENIE

Detektor Prestige AMQD został zaprojektowany do wykrywania ruchu intruza i aktywowania alarmu w centrali alarmowej. Ponieważ detektor Prestige AMQD nie jest kompletnym systemem alarmowym, a jedynie jego częścią, producent nie ponosi odpowiedzialności za ewentualne szkody wynikłe z zadziałania lub niezadziałania detektora.

Ponieważ firma Texecom systematycznie ulepsza swoje produkty, zastrzega sobie prawo do zmiany parametrów produktu bez wcześniejszego powiadomienia. Wszystkie podane parametry mierzone były w temperaturze 20°C.

© 2005 Texecom Ltd. Document Ref: PAMQD+/EU/1.0-5
The Prestige AMQD Plus is protected by UK & International Registered Designs. Registered Design No's: 3004997, 3004260 & 3004261. Prestige is a Trademark of Texecom Ltd.

7 WYJŚCIE SYGNALIZACYJNE TEOL

Detektor Prestige AMQD Plus posiada wyjście parametryczne TEOL. Informacje o wystąpieniu alarmu, sabotażu, awarii lub zamaskowania są przekazywane za pomocą jednej pary przewodów. Oporniki potrzebne do pracy z systemem TEOL montuje się w detektorze w postaci modułu w technologii T-EOL plug-on-board. Wszystkie obwody działają w trybie NC. Zamaskowanie sygnalizowane jest poprzez jednoczesne otwarcie obwodów alarmu i awarii.

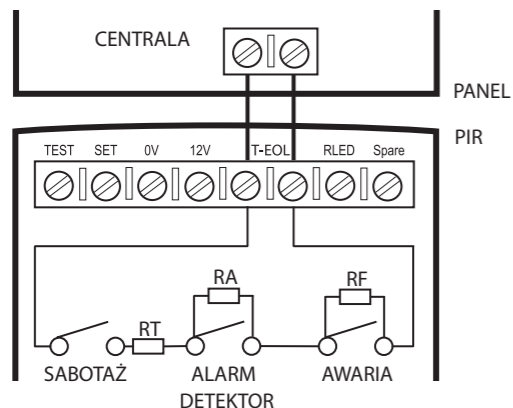

1 DANE TECHNICZNE

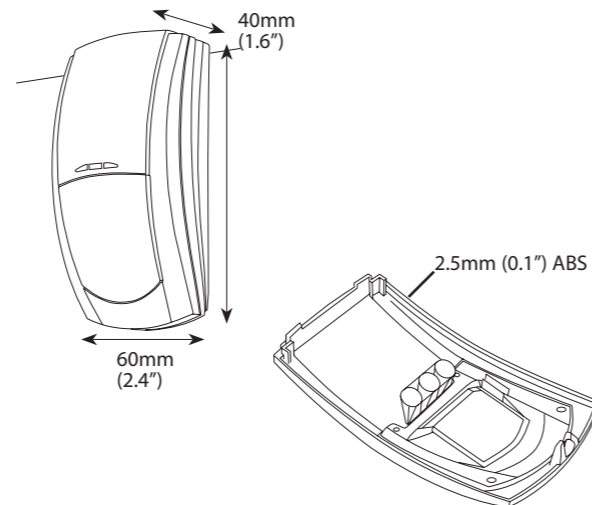

2 PARAMETRY ŚRODOWISKA

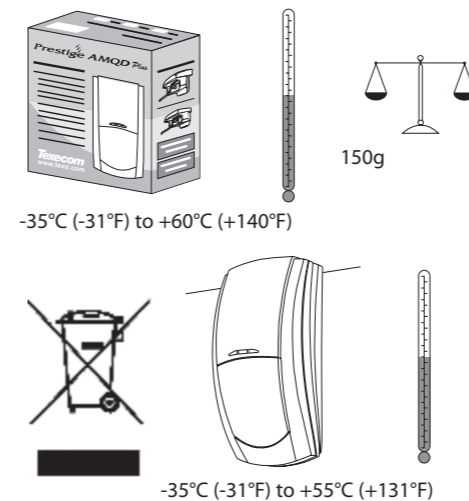

4

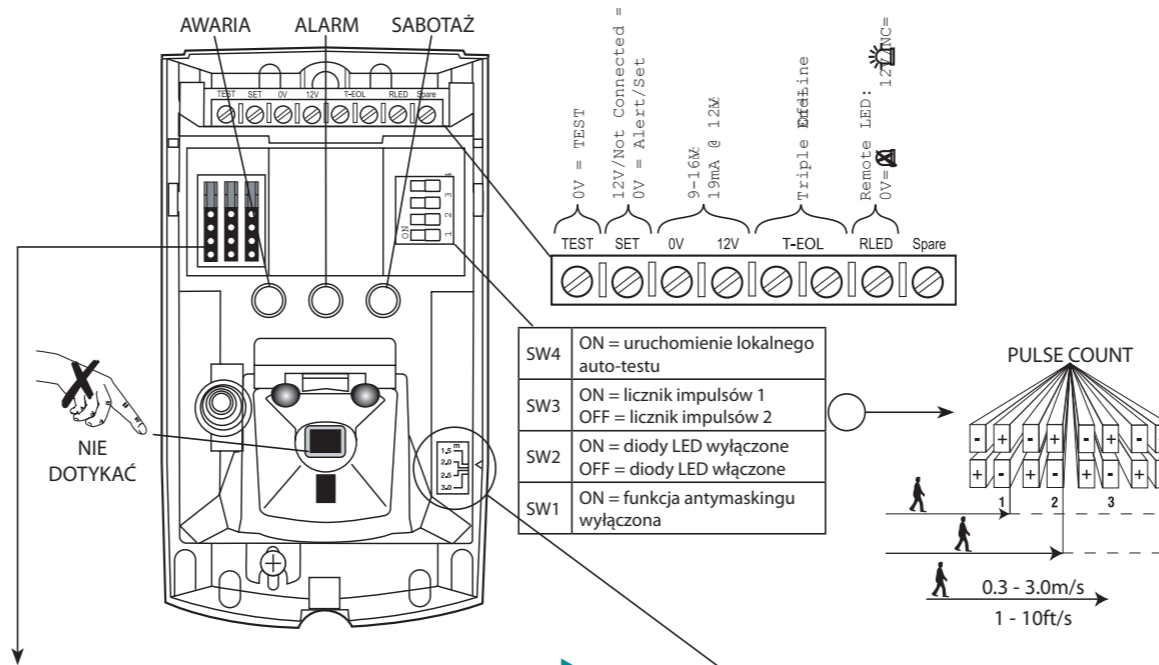

3 ZGODNOŚĆ ZE STANDARDAMI

Standard detektora:	Zgodnie z założeniami stopnia 3-go PN-EN 50131-2-2 dla klasy II
Standard systemu:	Odpowiedni do użycia zgodnie z PD6662/BS PN-EN 50131-1 (stopień 3.) dla klasy II
Kompatybilność elektromagnetyczna - odporność	Zgodnie z normą PN-EN 50130-4
Odporność na pole elektromagnetyczne o częstotliwości radiowej:	Brak alarmów do 10V/m przy modulacji 80MHz - 1GHz. Zgodnie z normą PN-EN61000-4-3.
Odporność na wyładowania elektrostatyczne:	Brak alarmów do wyładowań w powietrzu do 8kV. Zgodnie z normą PN-EN 61000-4-2.
Odporność na szybkie stany przejściowe	Brak alarmów do wyładowań do +4kV. Zgodnie z normą PN-EN 61000-4-4.
Odporność na udary	Brak alarmów do +/- 2kV. Zgodnie z normą PN-EN 61000-4-5.
Odporność na zakłócenia radioelektryczne przewodzone	Brak alarmów do 10Vrms. Zgodnie z normą PN-EN 61000-4-6.
Kompatybilność elektromagnetyczna - emisja.	Zgodnie z normą PN-EN 55022 dla klasy B.
Symbol produktu	AMQD Plus

5 FUNKCJE WEJŚĆ

RLED:	12V/brak połączenia:	Diody LED pracują zgodnie z ustawieniem przełącznika SW2
	0V:	Diody nie pracują nawet jeśli zostały włączone za pomocą przełącznika SW2
SET:	12V/brak połączenia:	Detektor jest w trybie STAND BY/nie uzbrojony
	0V:	Detektor jest w trybie ALARM/uzbrojony
TEST:	12V/brak połączenia:	Normalna praca
	0V:	Zainicjowanie zdalnego auto-testu

6 DIODY

Alarm	Czerwona dioda
Zamaskowanie	Zielona dioda - długie błyski
Awaria	Żółta dioda - długie błyski
Usunięcie przedniej części obudowy	Zielona dioda - krótkie błyski

8 WYSOKOŚĆ MONTAŻU I USTAWIENIA

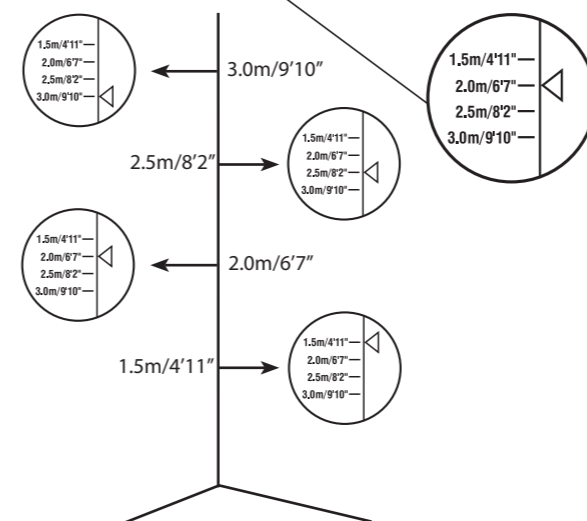

9 REGULACJA POŁA WIDZENIA DETEKTORA PRZY MONTAŻU NA WYSOKOŚCI 2M.

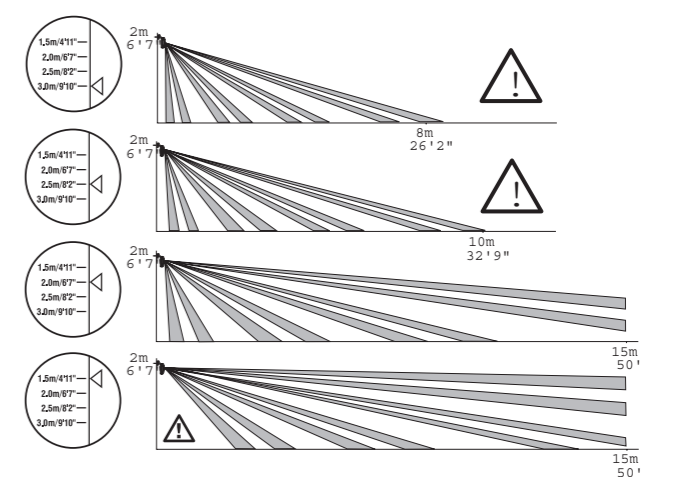

WARIANT 1/TEXECOM PREMIER	WARIANT 2
(RT) Sabotaż: 2K2	(RT) Sabotaż: 4K7
(RA) Alarm: 4K7	(RA) Alarm: 6K8
(RF) Awaria: 2K2	(RF) Awaria: 15K
Do pracy z centralami serii Premier firmy Texecom	
WARIANT 3	WARIANT 4
(RT) Sabotaż: 2K2	(RT) Sabotaż: 1K
(RA) Alarm: 4K7	(RA) Alarm: 1K
(RF) Awaria: 6K8	(RF) Awaria: 12K

Detektory serii AM współpracują z następującymi wersjami oprogramowania central Premier:			
Premier 24:	V7	Premier 412/816:	V10
Premier 48:	V7	Premier 832:	V3
Premier 88/168:	V7	Keypads:	V7
Premier 640:	V7	Expanders:	V7

10 MONTAŻ CZUJNIKA POD WŁAŚCIWYM KĄTEM

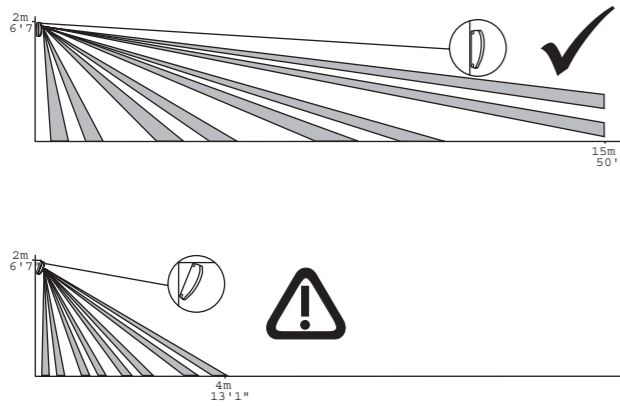

11 POLA DETEKCJI

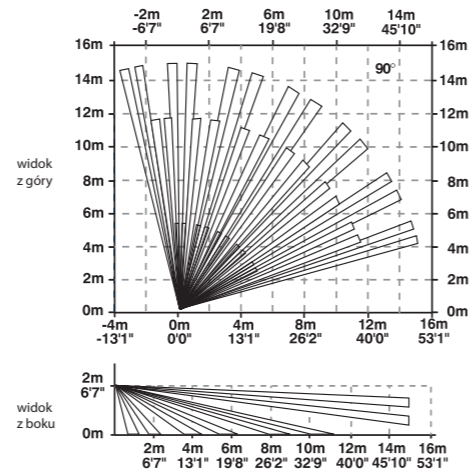

14 WYBÓR LOKALIZACJI DETEKTORA

Unikaj źródeł fałszywych alarmów.

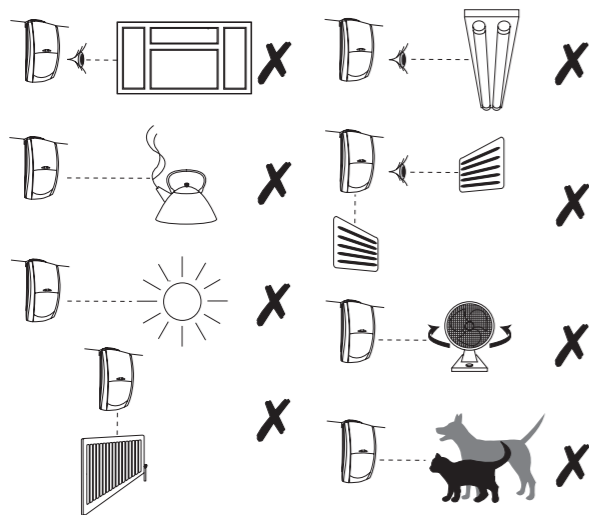

15 ANTYMASKING

- Detektor Prestige AMQD Plus został zaprojektowany tak, aby spełniać wymagania norm EN 50131-1 oraz TS 50131-2-4.
- Zarówno po podłączeniu zasilania, jak i po ponownym założeniu przedniej części obudowy, detektor przez chwilę będzie pracował w trybie automatycznej kalibracji, dostosowując się do warunków otoczenia w jakim został zamontowany. Proces ten sygnalizowany będzie przez sekwencyjne miganie diody.
- Należy upewnić się, że podczas procesu kalibracji w bezpośrednim otoczeniu detektora (<1m) nie znajduje się żaden obiekt, którego nie będzie tam podczas normalnej pracy. Wywołać to może wystąpienie fałszywych alarmów systemu antymaskingu.
- Instalując detektor należy unikać montowania go w bezpośrednim otoczeniu (<1m) przedmiotów, które mogą pobudzić układ antymaskingu (nad drzwiami, w pobliżu zastaw).
- Zamaskowanie sygnalizowane jest poprzez jednoczesne otwarcie obwodów alarmu i awarii.
- Detektor nie powinien być wystawiony na bezpośrednie działanie promieni słonecznych

18 MOCOWANIE DETEKTORA NA SUFICIE

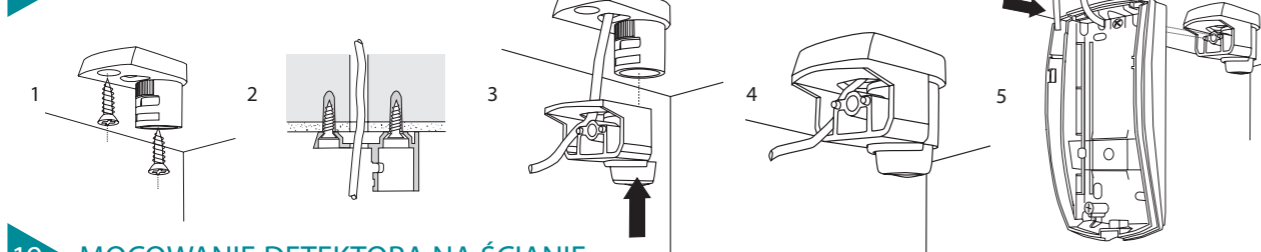

19 MOCOWANIE DETEKTORA NA ŚCIANIE

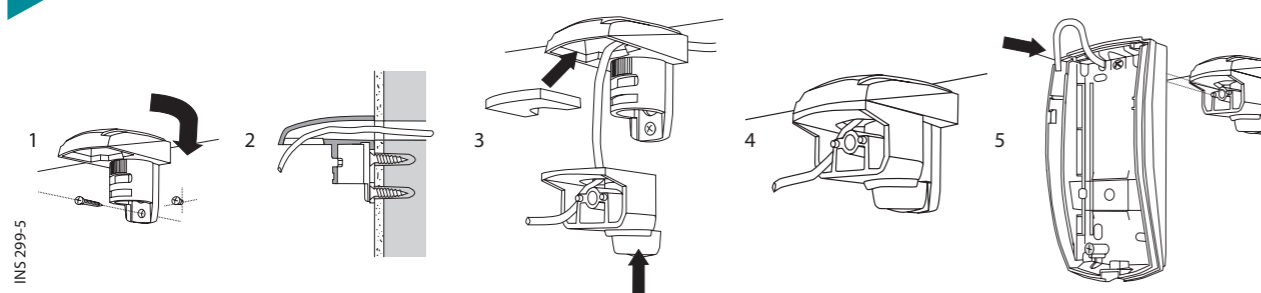

12 MONTAŻ

Tylko do użytku wewnątrz budynku.

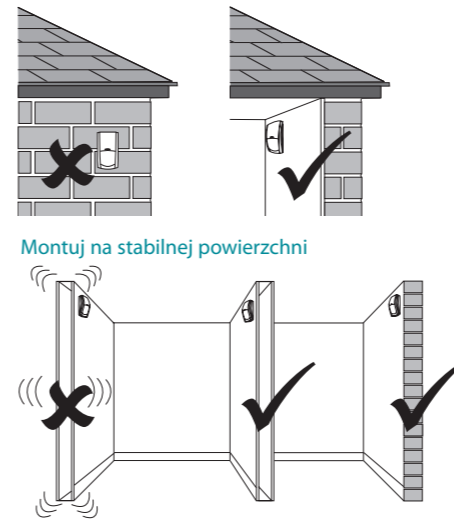

Montuj na stabilnej powierzchni

13 PRZEWODY

Nie prowadź kabli równoległe do przewodów zasilających.

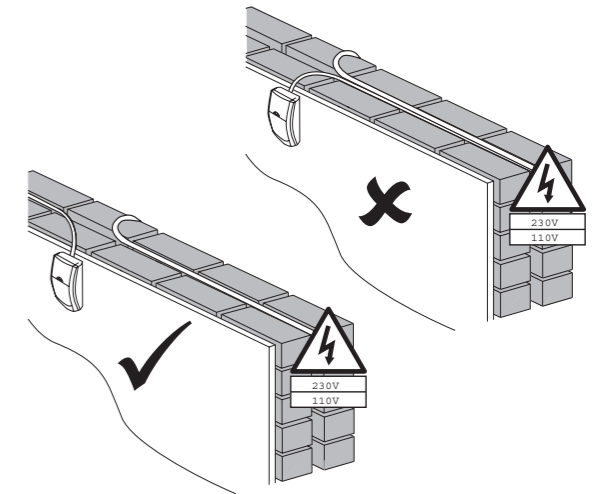

16 WYKRYWANIE AWARII

Awaria zostanie zasygnalizowana w jednym z poniższych przypadków:

- Napięcie zasilania niezgodne z podanymi parametrami technicznymi
- Temperatura nie zgodna z podanymi parametrami technicznymi
- Awaria sensora PIR

Sygnalizacja awarii ustąpi, gdy problem zostanie rozwiązany.

Auto-Test

Zgodnie z wymaganiami normy TS 50131-2-4 detektor ten jest w stanie przeprowadzić Auto-Test. Wyróżniamy dwa typy Auto-Testów: lokalny i zdalny.

Auto-Test lokalny

Detektor cyklicznie wykonuje lokalny Auto-Test, aby skontrolować stan funkcjonalny obwodu PIR. Funkcję tę można wyłączyć ustawiając przełącznik SW4 w pozycji OFF. Jeśli test ten nie wykryje awarii, nie pojawia się żadna sygnalizacja, jeśli jednak awaria zostanie wykryta, będzie to zasygnalizowane poprzez zapalenie się diody LED w kolorze pomarańczowym. Awaria będzie sygnalizowana do momentu, gdy zostanie przeprowadzony kolejny lokalny lub zdalny Auto-Test, który zakończy się bez wykrycia awarii.

Zdalny Auto-Test

Test ten jest inicjowany przez centralę alarmową. Jeśli test nie wykryje awarii, detektor zasygnalizuje alarm. Jeśli awaria zostanie wykryta, zostanie zasygnalizowana jako awaria. W ten sposób sygnalizowany będzie do momentu, gdy zostanie przeprowadzony kolejny lokalny lub zdalny Auto-Test, który zakończy się bez wykrycia awarii. W centralach serii Premier firmy Texecom istnieją dedykowane wyjścia obsługujące AUTO-TEST. Po więcej informacji na ten temat proszę sięgnąć do instrukcji dołączonych do tych urządzeń.

17 ZABEZPIECZENIE DETEKTORA

Aby spełnić wymagania 3. stopnia normy TS50131-2-4 element obudowy osłaniający zabezpieczenie sabotażowe (oderwanie od ściany) musi być przymocowany do powierzchni ściany.

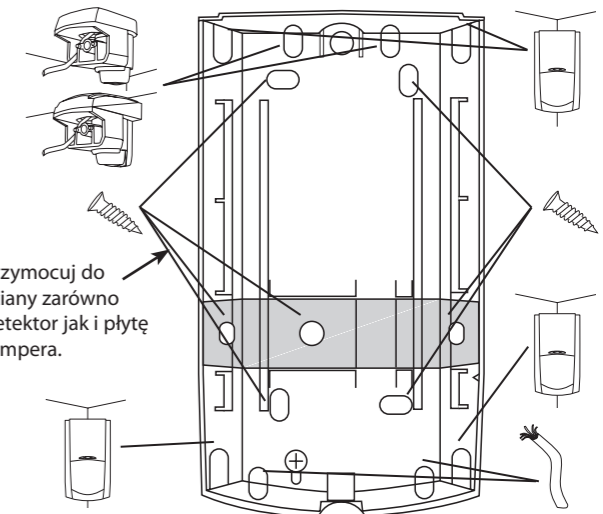

Przymocuj do ściany zarówno detektor jak i płytę tampera.

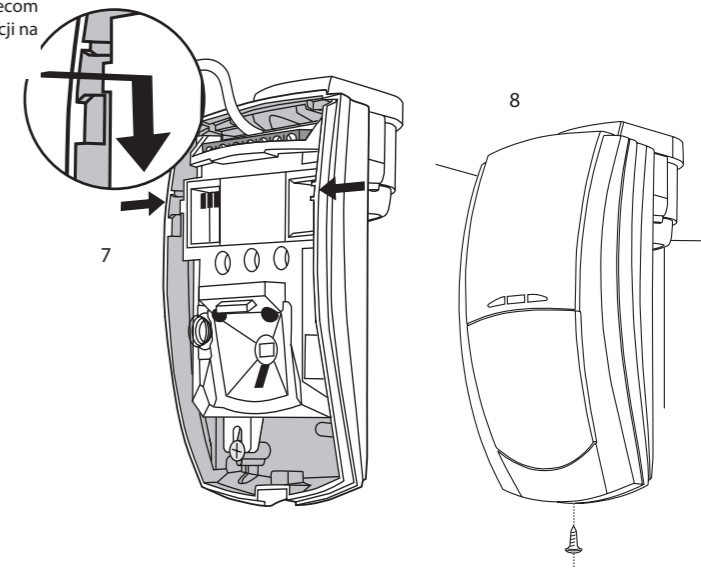

Uszczelnij wszystkie otwory